

# Мультилинейные и прогрессивные системы смазки

Каталог продукции



Продуктивность - это ключ к современной глобальной экономике. Правильная смазка увеличивает срок службы и облегчает техническое обслуживание.



# Мультилинейные и прогрессивные системы смазки



## Наш опыт

Фирма "Линкольн" создана в 1910 году и в течение длительного времени занимает лидирующее положение на рынке производства смазочного оборудования. Десятилетия нашей деятельности привели к тому, что наша компания завоевала высокие позиции в индустрии смазочных систем, включая собственные разработки. Будучи пионерами смазочной индустрии, мы будем оставаться законодателями в этой области и обеспечивать потребителей смазочными системами высшего качества и в необходимых количествах.

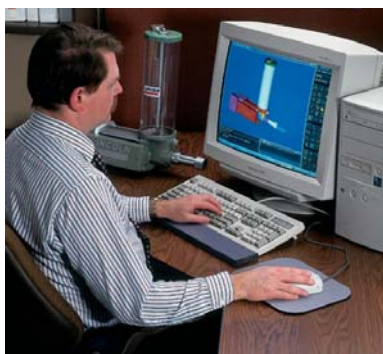

## Наш сервис

Обслуживание наших клиентов включает в себя консультации, изобретения и разработку систем для всех конкретных потребностей, производство стандартных компонентов, таких как насосы, измерительные устройства или проверочное оборудование, установку и запуск смазочных систем в любой точке мира, обучение персонала и послепродажное обслуживание.



## Наша система управления качеством

Наша сертифицированная Система Управления Качества, согласно DIN EN ISO 9001, наши знания и опыт, качество консультаций и уровень изобретений позволяют нам ориентироваться на нужды клиентов и успешно решать экономические и интеллектуальные задачи.



## Наша продукция

Системы смазки фирмы "Линкольн" уменьшают трение и износ деталей и таким образом сокращают затраты на обслуживание, увеличивают производительность, обеспечивают высокий уровень безопасности при обслуживании и защиту окружающей среды.

## Наша система экологического контроля.

Наша система экологического контроля соответствует DIN EN ISO 14001 и EMAS и является интегральной частью философии компании, отражающей ориентацию фирмы "Линкольн" на будущее.

## Наш девиз

Оставайтесь мобильными – вместе с нами!



# Содержание



## Мультилинейные системы

### Мультилинейные и прогрессивные системы смазки 4 - 5

Схематичные изображения



### Насосы HP 6 - 7

HP, HPG, HPO, HPGO, HP500, HP500-SSV



### Насосы PP 8

PP, PPO, PPG, PPGO Pumps



### Насос QLS 9 - 13



### Насос 203 14 - 16



### Насос 233 QuickData 17



### Насос 205 18 - 20

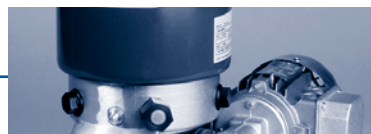

### Насос 215 21 - 23



### Гидравлический смазочный насос HTL101 24



### Распределители 25 - 32



### Указатель 33 - 34

№ по каталогу  
515-30955-1

# Мультилинейные и прогрессивные системы смазки



## Области применения

### Мультилинейные системы смазки

- Удаленные, отдельно расположенные точки смазывания
- Точки смазывания, требующие большого объема смазки
- Точки смазывания, для каждой из которых требуется своя система смазки
- Точки смазывания, требующие непрерывной смазки

### Прогрессивные системы смазки

- Несколько точек смазывания, расположенные вместе или на небольшом расстоянии друг от друга
- Точки смазывания машин и небольших устройств (оптимальный вариант)

### Примеры использования

Небольшие и среднегабаритные устройства и машины

### Области применения в промышленной сфере

Во всех отраслях, машиностроении, для передвижных устройствах.

Мультилинейные и прогрессивные системы смазки работают непрерывно, пока с помощью насоса осуществляется нагнетание смазочных материалов.

На устройствах, точки смазывания которых расположены на близком расстоянии, использование мультилинейных систем смазки не всегда экономически выгодно. Кроме того, не всегда возможно проведение технического контроля таких систем.

Лучшим выходом из такой ситуации является использование прогрессивных или комбинированных (мультилинейных и прогрессивных) систем смазки. SSV-распределитель точно регулирует объем нагнетаемого смазочного материала.

### Дополнения по эффективности использования прогрессивных или комбинированных систем смазки:

- Проведение контроля всей системы оптического или контроля с использованием электрических устройств (через распределитель)
- Надежная работа системы даже при неблагоприятных внешних условиях
- Возможность расширения системы за счет подсоединения других насосных элементов

- Гарантированное осуществление полной смазки машин или небольших устройств.

### Функционирование

Система функционирует, пока с помощью насоса осуществляется нагнетание смазочных материалов. При отключении насоса распределитель прогрессивной системы смазки остается в текущем положении. При повторном включении он продолжает работать с последней позиции.

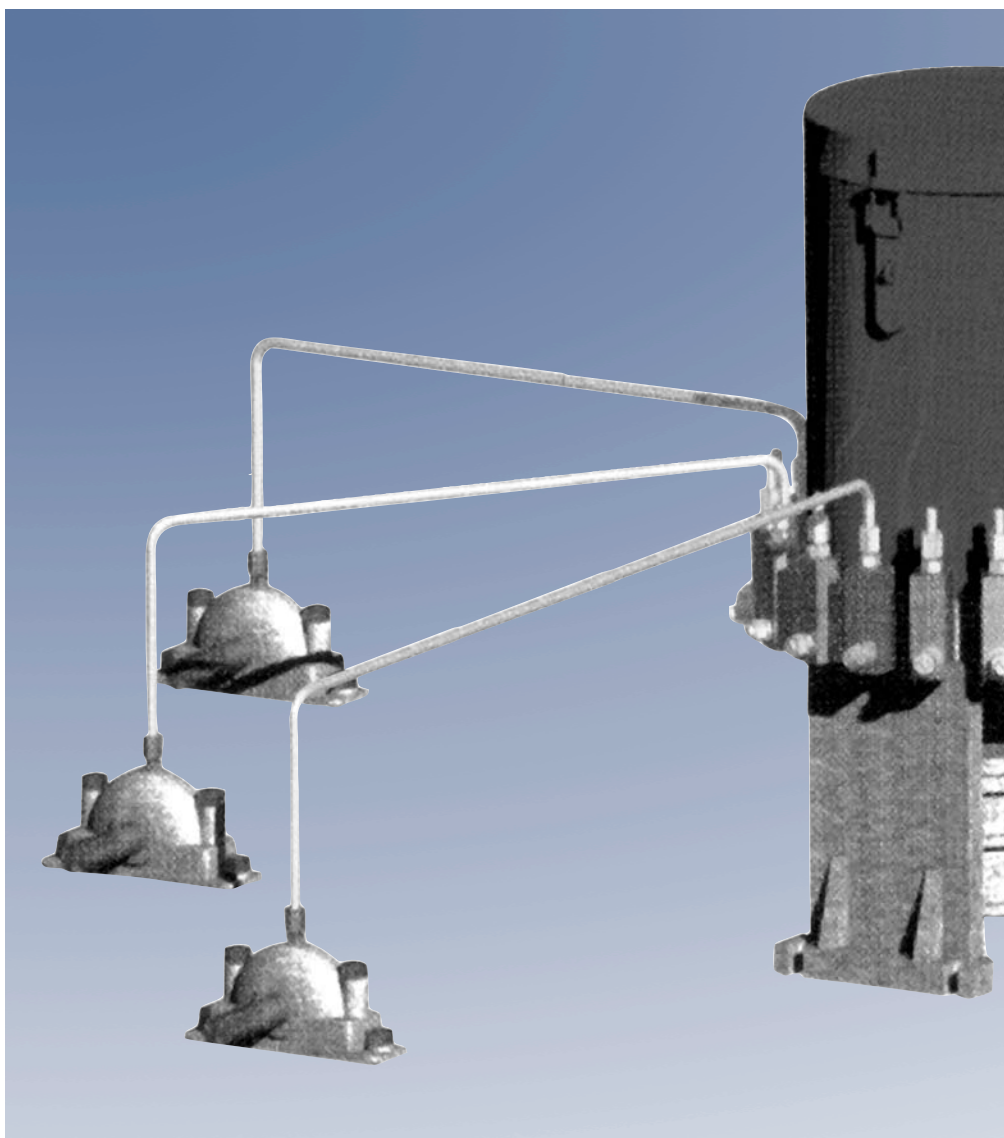

Схематичное изображение: Комбинированная система смазки

**Стандартные компоненты:**

Насосы:  
 HJ\*, HP, HPG/HPGO,  
 ручные насосы HP-500W,  
 QLS насосы 301, 203, 233, 205,  
 215, 230, электронасосы  
 ZPU01/02\*, пневмонасосы  
 PPG/PPGO, гидравлические  
 насосы FlowMaster\*\* HTL101

Распределитель:  
 SSV, SSVM, SSV-FL

\* см. каталог Двухлинейные системы  
 смазки

\*\* в этом каталоге не указаны -  
 за подробностями обращайтесь  
 в ближайшее представительство  
 компании Lincoln

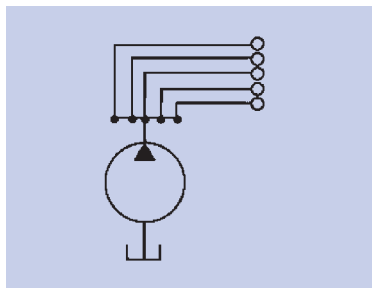

Схематичное изображение:  
 Мультилинейная система смазки

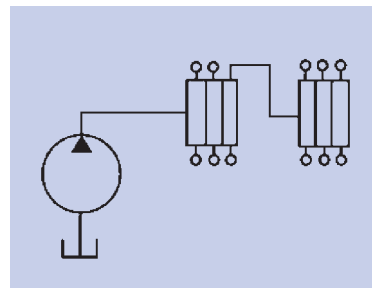

Схематичное изображение:  
 Прогрессивная система смазки

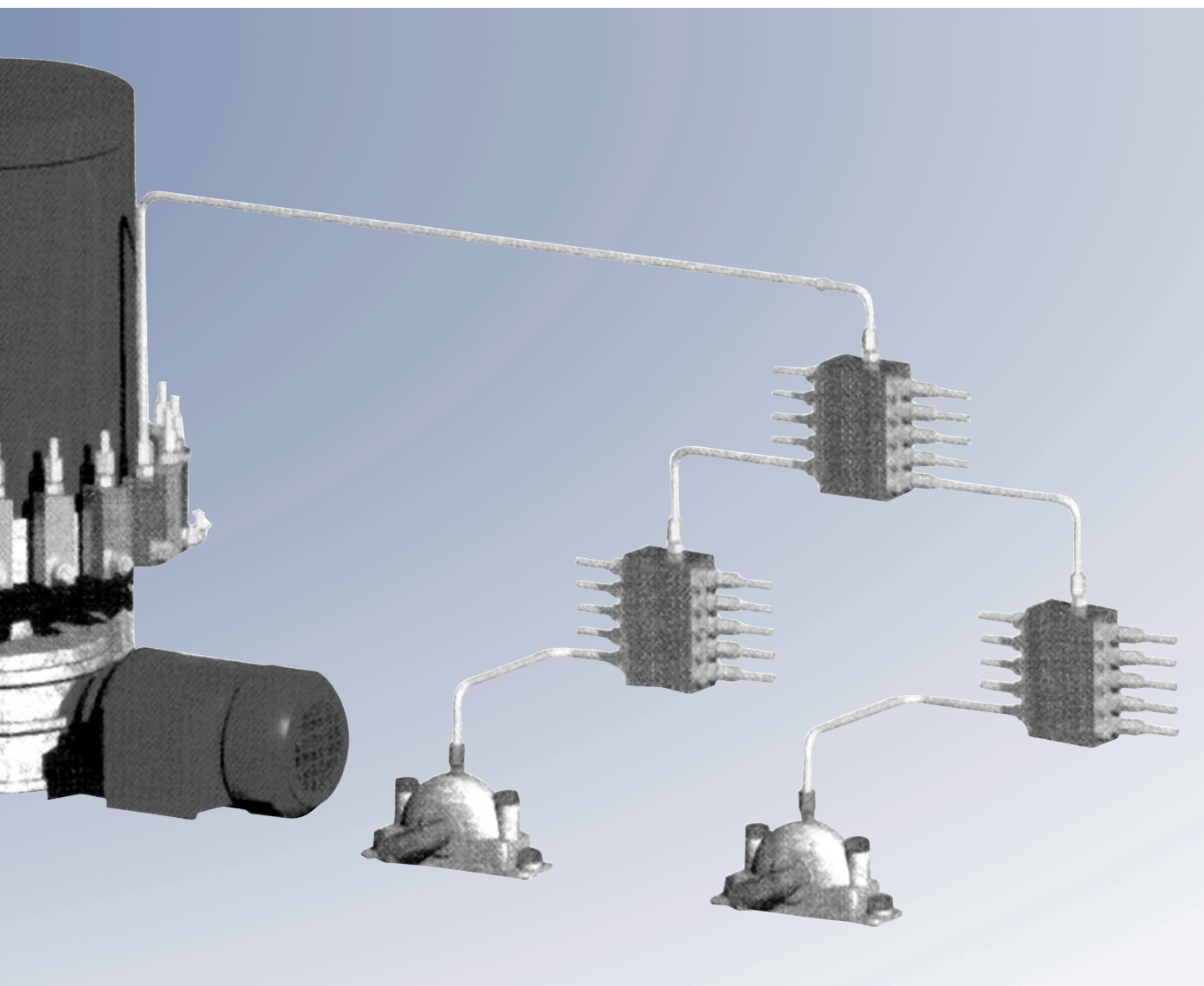

# Насосы HP, HPG, HPO, HPGO

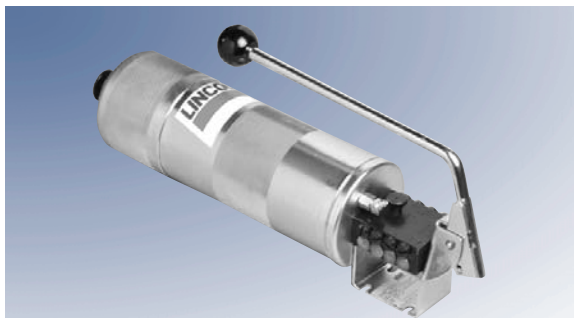

HPG15

Эти недорогие насосы с ручным приводом подают точно отмеренный объем смазочных материалов, консистентной смазки или масла (в зависимости от модели). Насосы HP и HPG оснащены пружинной, пластиной последовательного действия и измерительным щупом для контроля за уровнем смазки. Насос для масла имеет прозрачный резервуар из синтетического материала для визуального контроля за уровнем смазки. Через SSV-распределительные блоки такие насосы могут смазывать от 1 до 64 точек смазывания.

Рег. №	Описание	Объем резервуара (в литрах)	Кол-во выпускных	Контроль уровня отверстий
604-25103-1	HP15	1,5	1	измерительный щуп
604-25109-2	HPG15	1,5	2-8	измерительный щуп
604-27162-1	HPO18 (масло)	1,5	1	прозрачный резервуар

## Технические характеристики

	HP	HPG
Объем смазки за один ход	1.6 см <sup>3</sup>	
Объем смазки из распределителя на каждое выпускное отверстие	0.2 см <sup>3</sup>	
Макс. раб. давление	250 бар.	
Резьбовое соединение выпускного отверстия	R 1/8 внутр. (BSPT), подходит для 4-х и 6-миллиметровых трубок*	
Пластина последовательного действия	пружинная	

\* данные о резьбовых соединениях выпускных отверстий см. в разделе SSV-распределитель

## Размерные характеристики

Модель	Высота	Ширина*	Глубина
HP15	460 мм	190 мм	112 мм
HPG15	635 мм	190 мм	112 мм
HPO18	420 мм	190 мм	112 мм

\* 335 мм при вытянутом рычаге насоса

# Насосы HP500W и HP500-SSV

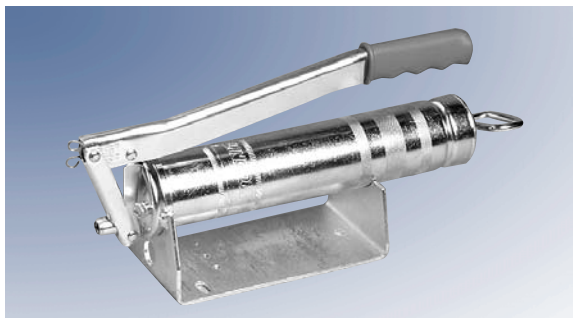

HP500W

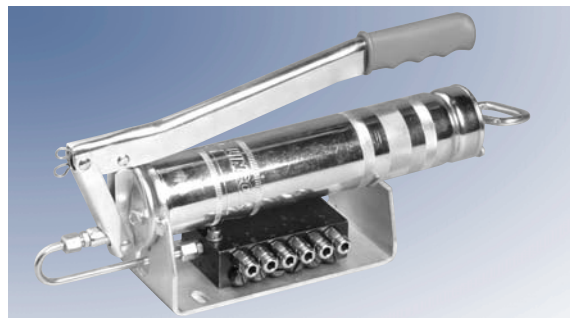

HP500W-SSV

При необходимости оснащения машины недорогим насосом централизованной системы смазки с ручным приводом насосы HP500W и HP500W-SSV являются оптимальным решением.

Они используются всюду, где не требуется автоматическая или бесперебойная подача смазки. Идеально подходят для простого смазывания.

Резервуар насоса может наполняться либо с помощью стандартного картриджа (объемом 400 г), либо вручную.

Рег. №	Описание	Объем резервуара (в литрах)	Кол-во выпускных отверстий
244-14164-1	HP500W	0.5	1
604-28766-1	HP500W-SSV6	0.5	2 – 6
604-28767-1	HP500W-SSV8	0.5	2 – 8
604-28768-1	HP500W-SSV10	0.5	2 – 10
604-28769-1	HP500W-SSV12	0.5	2 – 12

## Технические характеристики

	HP500W	HP500W-SSV
Объем смазки за один ход	1.5 см <sup>3</sup>	
Объем смазки из распределителя на каждое выпускное отверстие	0.2 см <sup>3</sup>	
Резьбовое соединение выпускного отверстия	M10 x 1 внутр.	R1/8 внутр. (BSPT)*
Макс. раб. давление	400 бар	350 бар
Пригодный смазочный материал	консистентная смазка NGLI-2	

\* данные о резьбовых соединениях выпускных отверстий см. в разделе SSV-распределитель

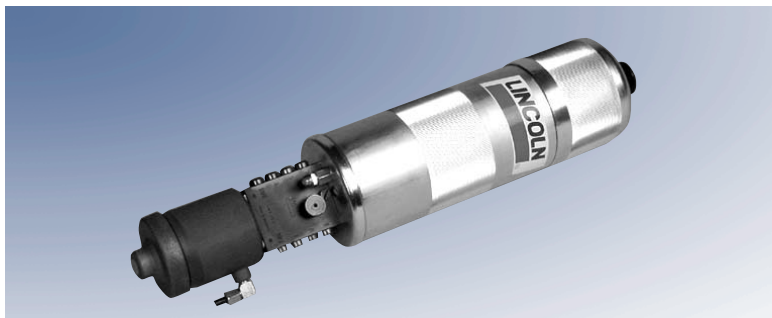

PPG15-K

Серия насосов PP задумана для прогрессивной системы смазки. Это одноходовые насосы с пневмоприводом. Для работы воздушного поршня насосов необходим 3/2-ходовой воздушный вентиль. В зависимости от модели насосы используются для нагнетания масла (PPGO) или консистентной смазки. (PP и PPG).

Модель для нагнетания консистентной смазки оснащена пружинной с пластиной последовательного действия и измерительным щупом для контроля за уровнем смазки. Насос для смазки маслом имеет прозрачный резервуар, изготовленный из синтетического материала (для визуального контроля за уровнем смазки).



PPGO18

## Распространенные модели

Рег. №	Описание	Объем резервуара (в литрах)	Консистентная смазка / масло	Кол-во выпускных отверстий	Объем смазки за один ход
604-25105-2	PP15	1.5	консистентная смазка	1	2.6 см <sup>3</sup>
604-25111-3	PPG15	1.5	консистентная смазка	8	2.6 см <sup>3</sup>
604-25129-2	PPG4-K	0.4	консистентная смазка	8	0.2 см <sup>3*</sup>
604-25130-3	PPG15-K	1.5	консистентная смазка	8	2.6 см <sup>3</sup>
604-27223-1	PPO18	1.8	масло	1	2.6 см <sup>3</sup>
604-27213-1	PPGO18	1.8	масло	8	2.6 см <sup>3</sup> 0.2 см <sup>3*</sup>

\* на каждое выпускное отверстие

## Технические характеристики

	PP	PPG	PPO	PPGO
Передачное отношение	40:1			
Давление воздуха	мин. 4 бар / макс. 10 бар			
Макс. раб. давление	300 бар	250 бар	300 бар	250 бар
Выпускное отверстие	6 мм	для 4-х или 6-миллиметровой трубки*	6 мм	для 4-х или 6-миллиметровой трубки*
Впуск воздуха	G 1/8 внутр. (BSPP)			

\* данные о резьбовых соединениях выпускных отверстий см. в разделе SSV-распределитель

## Размерные характеристики

Модель	Высота	Ширина	Глубина
PP 15	550 мм	115 мм	122 мм
PPG 15	725 мм (полностью вытянутый щуп)	115 мм	122 мм
PPG 15-K			
PPO 18	473 мм	115 мм	122 мм
PPGO 18			



Насосы серии QLS 301, 311 и 321 снабжены электрическим индикатором контроля уровня смазки. Предназначены для смазки до 18 точек смазывания. Насос серии QLS 321 разработан специально для прицепов и полуприцепов. Насосы этой серии могут оснащаться или не оснащаться SSV-клапанами под пластиковый трубопровод высокого давления диаметром 6 x 1,5. Насосы оснащены резервуаром объемом 1 л и работает от напряжения 12 или 24 VDC, 120 и 230 AC (не для насоса серии QLS 321). Полный список всех конфигураций Вы можете посмотреть в таблице типов.

Насос оснащен встроенным управляющим устройством для регулирования пауз и работы. На выбор предлагаются насосы без такого устройства.



QLS301

## Распространенные модели QLS 301 для консистентной смазки

Рег. №	Тип распределителя	Расположение распределителя	Напряжение	Кабель
P30131211151	SSV6	с задней стороны	12 DC	10 м
P30131411151	SSV6	с задней стороны	24 DC	10 м
P30142611111	SSV8	внизу	120 AC	без кабеля
P30142811111	SSV8	внизу	230 AC	без кабеля
P30161211151	SSV12	с задней стороны	12 DC	10 м
P30161411151	SSV12	с задней стороны	24 DC	10 м
P30162611111	SSV12	внизу	120 AC	без кабеля
P30162811111	SSV12	внизу	230 AC	без кабеля
P30191211151	SSV18	с задней стороны	12 DC	10 м
P30191411151	SSV18	с задней стороны	24 DC	10 м
P30192611111	SSV18	внизу	120 AC	без кабеля
P30192811111	SSV18	внизу	230 AC	без кабеля

## Распространенные модели QLS 311 для смазки маслом

Рег. №	Тип распределителя	Расположение распределителя	Напряжение	Кабель
P31131211151	SSV6	с задней стороны	12 DC	10 м
P31131411151	SSV6	с задней стороны	24 DC	10 м
P31142611111	SSV8	внизу	120 AC	без кабеля
P31142811111	SSV8	внизу	230 AC	без кабеля
P31161211151	SSV12	с задней стороны	12 DC	10 м
P31161411151	SSV12	с задней стороны	24 DC	10 м
P31162611111	SSV12	внизу	120 AC	без кабеля
P31162811111	SSV12	внизу	230 AC	без кабеля
P31191211151	SSV18	с задней стороны	12 DC	10 м
P31191411151	SSV18	с задней стороны	24 DC	10 м
P31192611111	SSV18	внизу	120 AC	без кабеля
P31192811111	SSV18	внизу	230 AC	без кабеля



QLS 301, QLS 311 (с подключением внешнего управляющего устройства)

## Распространенные модели QLS301/ 311 с подключением внешнего управляющего устройства

Рег. №	Тип распределителя	Расположение распределителя	Напряжение	Смазочный материал
P30131411110	SSV6	с задней стороны	24 VDC	консистентная смазка
P30161411110	SSV12	с задней стороны	24 VDC	консистентная смазка
P30191411110	SSV18	с задней стороны	24 VDC	консистентная смазка
P31131411110	SSV6	с задней стороны	24 VDC	масло
P31161411110	SSV12	с задней стороны	24 VDC	масло
P31191411110	SSV18	с задней стороны	24 VDC	масло
650-40768-3	SSV8	внизу	120 VAC	консистентная смазка
650-40768-4	SSV12	внизу	120 VAC	консистентная смазка
650-40768-5	SSV18	внизу	120 VAC	консистентная смазка
650-40765-4	SSV8	внизу	120 VAC	масло
650-40765-5	SSV12	внизу	120 VAC	масло
650-40765-6	SSV18	внизу	120 VAC	масло



QLS321

## Распространенные модели QLS 321 для смазки консистентной смазкой прицепов

Пер. №	Тип распределителя	Расположение распределителя	Напряжение	Кабель
P32131210531	SSV6	с задней стороны	12 DC	6 м
P32131410531	SSV6	с задней стороны	24 DC	6 м
P32161210531	SSV12	с задней стороны	12 DC	6 м
P32161410531	SSV12	с задней стороны	24DC	6 м
P32191210531	SSV18	с задней стороны	12 DC	6 м
P32191410531	SSV18	с задней стороны	24 DC	6 м

## Технические характеристики

Рабочее давление	
QLS 301/321	макс. 205 бар
QLS 311	макс. 80 бар
Резервуар	1 литр- прозрачный пластиковый, с контролем пониженного уровня смазки
Объем смазки из распределителя на каждое выпускное отверстие за цикл	прим. 0,2 см <sup>3</sup>
Рабочее напряжение	12+24 VDC/120+230 VCA, 50-60 Гц (кроме QLS 321)
Рабочий ток	12 VDC/2.0 а, 24 VDC/1.0 А, 120 VAC/1.0А, 230 VAC/0.5А
Рабочая температура	-25°С до 70°С
Смазочный материал	
QLS 301/321	консистентная смазка NGLI-2
QLS 311	масло (мин. 40 cSt)
Вид защиты	IP 6K9K, NEMA 4
Кол-во выпускных отверстий	1, 6, 8, 12 или 18 (в зависимости от модели)
Кол-во циклов смазки или время работы	
QLS 301/311	1 цикл (с помощью распределителей SSV 6 или SSV 8 возм. 1,2 или 3 цикла)
QLS 321	от 1-й до 32 минут
QLS с подключением внешнего управляющего устройства	макс. 4 мин.
Паузы	
QLS 301/311	от 20 мин. до 100 часов
QLS 321	от 1 часа до 16 часов
QLS с подключением внешнего управляющего устройства	мин. 4 мин.
Хранение информации в памяти таймера	бесконечно

## Дополнительный комплект оборудования для насосов QLS

Рег. №	Описание	Размерные характеристики	Смазочный ниппель
550-36971-1	SSV6/8	в дюймах	да
550-36971-2	SSV12	в дюймах	да
550-36971-3	SSV18	в дюймах	да
550-36970-1	SSV6/8	в метрической системе	нет
550-36970-2	SSV12	в метрической системе	нет
550-36970-3	SSV18	в метрической системе	нет



# Таблица типов QLS 301



Типы насосов Примеры регистрационных номеров	P301100810111 P30162410151								
	P301	6	2	4	1	0	1	5	1
<b>Насос</b> для консистентной смазки	P301								
<b>SSV-распределитель</b> внешн., SSV6, SSV8** внешн., SSV12, SSV18** SSV6 (установлен с задней стороны) SSV8 (установлен внизу) SSV12 SSV18	0 1 3 4 6 9								
<b>Расположение SSV-распределителя</b> без распределителя с задней стороны внизу1	0 1 2								
<b>Рабочее напряжение</b> 12 VDC* 24 VDC* 120 VAC* 230 VAC*	2 4 6 8								
<b>Резервуар/ контроль</b> <b>пониженного уровня смазки</b> 1 литр- прозрачный пластиковый, с контролем пониженного уровня смазки	1								
<b>Подключение внешнего устройства</b> <b>сообщения о неисправностях</b> нет да	0 1								
<b>Конструктивное исполнение</b> <b>соединительной коробки</b> кубический штекер по DIN 43650, конструкт. тип A1	1								
<b>Вид электр. подключения</b> без соединительного штекера. Без кабеля с соединительным штекером без кабеля* с соединительным штекером и 10-метровым кабелем с соединительным штекером и 10-метровым ADR-кабелем	0 1 5 6								
<b>Управляющая плата</b> нет	0								
<b>Замыкающий контакт</b> под контролем, 1 цикл, SSV12, SSV18 под контролем, 1,2, 3 цикла SSV6, SSV8	1								
<b>Размыкающий контакт</b> под контролем, 1 цикл, SSV12, SSV18 под контролем, 1,2, 3 цикла SSV6, SSV8	2								

## Пример расшифровки рег. номера: Тип насоса P30131810111

Насос консистентной смазки, оснащен распределителем SSV6, установленным с задней стороны, напряжение 230 VAC, электр. контроль пониженного уровня смазки, без подключения внешнего устройства сообщения об неисправностях

\* Указание: насосы стандартного конструктивного исполнения с рабочим напряжением 120 и 230 VAC поставляются без кабеля.

Насосы (с рабочим напряжением 12/24 DC) для передвижных устройств оснащаются 10-метровым электрокабелем.

\*\* Указание: для внешнего использования подходят только SSV ... KNQLS-распределители. У насосов без распределителей отключение системы возможно только через внесение технических изменений в управляющую плату.

<sup>1</sup> Указание: QLS 301 с установленным внизу SSV-распределителем для передвижных устройств или в машинах, подвергаемых ударным нагрузкам, не применяется.

## Комплектующие: Размерные характеристики в дюймах

SSV6/8 рег. № 550-36971-1

SSV12 рег. № 550-36971-2

SSV18 рег. № 550-36971-3

## Размерные характеристики в метрической системе

SSV6/8 рег. № 550-36971-1\*\*\*

SSV12 рег. № 550-36971-2\*\*\*

SSV6/8 рег. № 550-36971-1\*\*\*

\*\*\* Резьбовые соединения для присоединения компонентов заказываются отдельно



Насос 203

Высокоэффективный, надежный в эксплуатации и компактный насос централизованной системы смазки, способный работать с 3-мя элементами. Может использоваться в автоматической прогрессивной системе смазки (Quicklub или Modular Lub). Предназначен для смазки передвижных устройств, небольших и малогабаритных машин, для использования во всех отраслях промышленности. Может быть оснащен электр. индикатором контроля уровня смазки и управляющей платой, облегчающей управления циклами смазки.

Существует в версиях с раб. напряжением 12 и 24 VDC. Кроме того, существуют АС-исполнения с питающим напряжением от 110 до 240 VAC. Могут использоваться 1, 2 или 3 элемента с диаметром поршня 5,6 или 7 мм. Объем резервуара - 2, 4 или 8 литров. Полный список всех конфигураций Вы можете посмотреть в таблице типов.

## Распространенные модели серии 203

Рег. №	Модель	Напря- жение	Объем резер- вуара (в литрах)	Консистентная смазка/масло	Электр. индикатор контроля уровня смазки	Управ- ляющая плата
94012	P203-2XN-1K6-12-1A1.50-V20-A+SV	12 VDC	2	консист. смазка	нет	да
94024	P203-2XN-1K6-24-1A1.50-V20-A+SV	24 VDC	2	консист. смазка	нет	да
94212	P203-2XN-1K6-12-1A1.51-A+SV	12 VDC	2	консист. смазка	нет	да
94224	P203-2XN-1K6-24-1A1.51-A+SV	24 VDC	2	консист. смазка	нет	да
94412	P203-2XNBO-1K6-12-1A1.50-V20-A+SV	12 VDC	4	консист. смазка	нет	да
94424	P203-2XNBO-1K6-24-1A1.50-V20-A+SV	24 VDC	4	консист. смазка	нет	да
94812	P203-8XNBO-1K6-12-1A1.50-V20-A+SV	12 VDC	8	консист. смазка	нет	да
94824	P203-8XNBO-1K6-24-1A1.50-V20-A+SV	24 VDC	8	консист. смазка	нет	да
94222	P203-2XL-1K6-24-2A4.12-MOD-A-SV	24 VDC	8	консист. смазка	нет	да
94422	P203-4XLBO-1K6-24-2A4.12-MOD-A+SV	24 VDC	8	консист. смазка	нет	да
94822	P203-8XLBO-1K6-24-2A4.12-MOD-A+SV	24 VDC	8	консист. смазка	нет	да
644-37426-1	*P203-2XN-1K6-24-2A1.10-V10	24 VDC	2	консист. смазка	нет	да
644-40716-2	*P203-2XNBO-1K6-AC-1A1.01-V10	AC	2	консист. смазка	нет	да
644-40717-5	*P203-2XNBO-1K6-AC-1A1.01	AC	2	консист. смазка	нет	да
644-40583-3	*P203-2YLBO-1K6-24-1A1.01	24 VDC	2	масло	да	нет
644-40718-7	*P203-4XNBO-1K6-AC-1A1.01	AC	4	консист. смазка	нет	да
644-40719-5	*P203-4XNBO-1K6-AC-1A1.01-V10	AC	4	консист. смазка	нет	да
644-40719-6	*P203-4YLBO-1K6-AC-1A1.01-V10	AC	4	масло	да	нет
644-40718-1	*P203-4XLBO-1K6-AC-2A1.01	AC	4	консист. смазка	да	нет
644-40718-8	*P203-4YLBO-1K6-AC-1A1.01	AC	4	масло	да	нет
644-40718-5	*P203-4XLBO-1K7-AC-2A1.01	AC	4	консист. смазка	да	Нет
644-40721-5	*P203-8XLBO-1K6-AC-2A1.01	AC	8	консист. смазка	да	нет
644-40762-2	*P203-8XLBO-1K6-AC-2A1.01-V10	AC	8	консист. смазка	да	да
644-40645-2	*P203-8YLBO-1K6-24-1A1.10	24 VDC	8	масло	да	Нет
644-40550-4	*P203-8XLBO-1K7-24-2A1.10	24 VDC	8	консист. смазка	да	нет
644-40645-3	*P203-8XLBO-1K7-24-2A1.10	24 VDC	8	консист. смазка	да	нет

\*Насосы данной серии не имеют редукционного клапана. Клапан заказывается отдельно.

## Размерные характеристики

Объем резервуара (в литрах)	Высота	Ширина	Глубина
2 л, стандартное исполнение	367 мм	205 мм	224 мм
2 л, с заправкой через верхнюю крышку	403 мм	205 мм	224 мм
2 л, плоский резервуар	287 мм	232 мм	250 мм
4 л	395 мм	232 мм	250 мм
8 л	495 мм	232 мм	250 мм

## Комплектующие

Рег. №	Описание
600-26875-2	Насосный элемент диаметр поршня 5 мм (K5)
600-26876-2	Насосный элемент диаметр поршня 6 мм (K6)
600-26877-2	Насосный элемент диаметр поршня 7 мм (K7)
600-28750-1	Насосный элемент для молибденовой пасты (C7)
600-26178-1	Регулируемый насосный элемент (KR)
624-28894-1	Предохранительный клапан SVTE-350-1/4 для трубки диам. 6 мм, 350 бар
624-28892-1	Предохранительный клапан SVTE-270-1/4 для трубки диам. 6 мм, 270 бар
624-28859-1	Предохр. клапан SVTE-270-1/4 с ниппелем под консистентную смазку для ручной прокатки, диам. внутр. резьбы для подсоединения нагнетательной трубки 1/8" NPT , 270 бар
624-28891-1	Предохранительный клапан SVTE-200-1/4 для трубки диам. 6 мм, 200 бар
624-28931-1	Предохр. клапан с сбросом смазки в насос, SVTE-350-1/4 для трубки диам. 6 мм, 350 бар
226-14105-5	Адаптер предохранительного клапана для 2-литрового плоского, 4-х и 8-литровых резервуаров
244-14161-1	Наполняющий насос (без соединительных частей)
638-37549-1	Наполняющий насос с прямым резьбовым соединителем, для 2-литрового резервуара
638-37548-1	Наполн. насос с прямым и угловым резьбовым соединителем, для 2-литрового резервуара
638-37561-1	Наполняющий насос с прямым и угловым резьбовым соединителем, для 2-литрового плоского, 4-х и 8-литрового резервуаров
233-13124-8	Заглушки для наполняющего насоса
233-13090-9	Защитный колпачок для наполняющего насоса
638-37549-2	Наполняющий насос с прямым резьбовым соединителем, для 4-х и 8-литровых резервуаров
538-36763-5	Прямой соединитель для наполняющего насоса, для 4-х и 8-литровых резервуаров
538-36763-4	Прямой и угловой резьбовой соединитель, для 4-х и 8-литровых резервуаров

## Технические характеристики

Рабочее давление	350 бар				
Резервуар	2, 4, 8 л, прозрачный пластик				
Объем смазки на каждый из элементов/мин.	K5 мм	K6 мм	K7 мм	C7 мм (для пасты)	KR (регул.)
	прим. 2 см <sup>3</sup> /мин	прим. 2.8 см <sup>3</sup> /мин	прим. 4 см <sup>3</sup> /мин	прим. 4 см <sup>3</sup> /мин	прим. 0.7 до 3 см <sup>3</sup> /мин
Раб. напряжение	24 и 12 VDC / 95 до 265 VAC				
Постоянная рабочая температура	-25°C до 75°C				
Смазочный материал	до NGLI-2/масло мин. мм2/с				
Вид защиты	IPK6 9K по DIN 40050 T9				
Кол-во выпускных отверстий	1, 2 или 3				
Диам. резьбы выпускного отверстия	G 1/4 внутр.(BSPP)				

# Таблица типов насосов серии 203



Примеры обозначений типов	P203-	2	X	N	-	1	K6-	24-	1A	1.	10-	V10
	P203-	4	X	LBO	-	1	K6-	24-	2A	1.	10-	V10
	P203-	2	X	N	-	1	K6-	AC-	1A	1.	01-	V10
	P203-	2	X	N	-	1	K6-	AC-	1A	1.	01	
	P203-	8	Y	NBO	-	2	K6-	24-	2A	4.	12-	M00
	P203-	2	X	NFL	-	1	K6-	12-	1A	1.	12-	H

## Основной тип насоса под консистентную смазку и масло:

С 1-3-мя выпускными отверстиями и раб. напряжением 12 VDC или 24 VDC с электродвигателем постоянного тока

## Констр. исполнение резервуара

2 = 2 л, прозрачный пластиковый  
4 = 4 л, прозрачный пластиковый  
8 = 8 л, прозрачный пластиковый

X = для консистентной смазки  
Y = для масла

N = типовое исполнение  
L = с электр. индикатором контроля нижнего уровня смазки

без

указания = стандартное исполнение (2 л)

BO = заполнение сверху

FL = плоский (2 л)

## Элементы:

1-3 = кол-во выпускных отверстий (используемых элементов)

K5 = диаметр поршня = 5 мм

K6 = диаметр поршня = 6 мм

K7 = диаметр поршня = 7 мм

KR = регулир. элемент, диаметр поршня = 7 мм

C7 = диаметр поршня = 7 мм\*\*\*

## Питающее напряжение:

12 VDC или 24 VDC, электродвигатель постоянного тока

AC = 120-230 VAC (45-60 Гц) с электродвигателем постоянного тока 24 VDC

## Число входов:

1A = 1 вход, питающее напряжение

2A = 2 входа, питающее напряжение + дистанционное обслуживание для проведения дополнительной смазки, для электр. индикатора контроля уровня смазки\*\*\* или детектора поршня (микропроцессор)

## Вид подключения:

1 = кубический штекер по DIN 43650, констр. тип А

4 = AMP-фланцевый штекер (микропроцессор)

8 = PG-резьбовое соединение

9 = AMP- штекер, односторонне закрепленный

## Место подключения вне насоса:

00 = без соединительного штекера, без кабеля

01 = с соединительным штекером, без кабеля

10 = с 10-метровым кабелем

11 = с 10-метровым ADR-кабелем

12 = с 4-х жильным 10-метровым кабелем (микропроцессор M00-M07)

13 = с 5-ти жильным 10-метровым кабелем (микропроцессор M08-M23)

## Управляющая плата 12В/24В

V10-V13, с возможностью регулирования пауз и рабочего времени

V10-V13 ADR, с возможностью регулирования пауз и рабочего времени

M 00 ... M23\* с управлением микропроцессором

(разл. варианты настройки - см. Варианты настройки перемычки)

H-ADR = для прицепов и полуприцепов\*

без обозначений: насос без управляющей платы

\* без штекера Хиршмана (вид подключения 1)

\*\* для транспорта

\*\*\* C7 = обозначение элементов (Chisel, англ.) нагнетания паст

\*\*\* электр. индикатор контроля пониженного уровня масла; подключение индикатора к насосу для смазки маслом не предусмотрено

Указание: С помощью этой таблицы возможен заказ всех типов насосов, в т.ч. не указанных выше.



# Насос серии 233 с памятью данных QuickData



Высокоэффективный, надежный в эксплуатации и компактный насос централизованной системы смазки, способный управлять 3-мя элементами системы. Может использоваться в автоматической прогрессивной системе смазки (Quicklub или Modular Lub). Идеально подходит для смазки передвижных устройств, грузовых автомобилей и строительных машин. Оснащен электр. индикатором контроля уровня смазки и управляющей платой MDF00 с установленной памятью данных и пленочно-контактной клавиатурой с дисплеем.

#### Дисплей QuickData показывает:

- Текущие рабочие параметры
- Неисправности системы с указанием времени
- Устранение неисправности с указанием даты, текущего времени и продолжительности неисправности
- Состояние индикатора контроля уровня смазки, осуществление регулярной дозаправки
- Изменения в программе, отвечающей за определение пауз между циклами смазки
- Количество автоматических и проведенных (включение в ручную) циклов смазки с указанием времени
- Неисправности при подводе тока

Все данные могут выводиться на экран ноутбука с помощью встроенного или внешнего интерфейса с инфракрасным портом. С помощью этих данных пользователь получает точную картину о состоянии, функционировании, надежности системы, а также точную информацию о продолжительности работы машины или прибора. Данные могут быть



Насос серии 233

проанализированы и задокументированы в виде протокола для последующего использования. Серия включает в себя насосы с раб. напряжением 12 и 24 VDC. При использовании 1, 2 или 3-х элементов используются поршни диаметром 5,6 или 7 мм. Возможен вариант с установкой регулируемого элемента. Объем резервуара - 2, 4 или 8 литров. Полный список всех конфигураций Вы можете посмотреть в таблице типов.

## Модели

Рег. №	Модель	Рабочее напряжение	Объем резервуара (в литрах)	Смазочный материал	Электр. индикатор контроля уровня смазки	Управляющая плата
644-40824-1	P233-2XL-1K6-24-2A5.10-MDF00	24 VDC	2	консистентная смазка	да	да
644-40824-2	P233-2XLBO-1K6-24-2A5.10-MDF00	24 VDC	2	консистентная смазка	да	да
644-40826-1	P233-4XLBO-1K6-24-2A5.10-MDF00	24 VDC	4	консистентная смазка	да	да
644-40827-1	P233-8XLBO-1K6-24-2A5.10-MDF00	24 VDC	8	консистентная смазка	да	да

Насосы данной серии не имеют предохранительного клапана. Клапан заказывается отдельно.

Прочие технические и размерные характеристики идентичны с другими насосами серии 203.

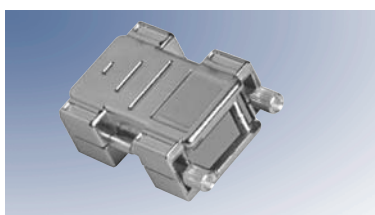

Интерфейс с инфракрасным портом

## Комплектующие

Обозначение	Рег. №
Интерфейс с инфракрасным портом	236-10127-1
Программное обеспечение для диагностики	810-55291-1
Детектор поршня	234-13188-2



Насос серии 205

Насос высокого давления, способный управлять 5-ю элементами и используемый в автоматической прогрессивной системе смазки. Может использоваться для непосредственной смазки точек смазывания или как элемент централизованной системы смазки в прогрессивных системах смазки.

Среди множества преимуществ насоса этой серии выделяется конструкция привода и эксцентрикового вала, высокоэффективный червячный редуктор, малое количество компонентов и многодиапазонный трехфазный электродвигатель 380-420 В, 50 Гц или 440-480 В, 60 Гц. Насос может иметь свободный конец вала для подключения других двигателей. Возможно установка различного передаточного числа редуктора и резервуаров разного объема (с или без возможности контроля уровня смазки). Резервуар (объемом 4, 5 или 8 л) подходит как для консистентной смазки, так и для масла.

## Распространенные модели насосов серии 205

Рег. №	Описание	Двигатель	Передаточное число редуктора	Объем резервуара (в литрах)	Возможность контроля	Кол-во элементов (диаметр поршня)
655-40655-9	P205-M280-4XYN-4K6-380/420-440/480	трехфазный	280:1	4	нет	4 (6мм)
655-40654-2	P205-M070-5XYN-1K7-380/420-440/480	трехфазный	70:1	5	нет	1 (7мм)
655-40655-3	P205-M280-5XYBU-1K6-380/420-440/480	трехфазный	280:1	5	да	1 (6мм)
655-40673-2	P205-M070-8XYBU-1K6-380/420-440/480	трехфазный	70:1	8	да	1 (6мм)
655-40704-2	P205- M070-5XYN-4K6-380/420-440/480	трехфазный	70:1	5	нет	4 (6мм)

Насосы данной серии не имеют предохранительного клапана. Клапан заказывается отдельно.

## Комплектующие

Рег. №	Описание
624-29056-1	предохранительный клапан SVEVT-350-G 1.4" для 6 мм трубки
624-29054-1	предохранительный клапан SVEVT-350-G 1.4" для 8 мм трубки
304-17571-1	соединение с наполнителем G 1.4" внутр.* (BSPP)
304-17574-1	соединение с наполнителем G 1.4" внутр.* (BSPP)
600-26875-2	насосный элемент с диаметром поршня 5 (K5)
600-26876-2	насосный элемент с диаметром поршня 6 (K6)
600-26877-2	насосный элемент с диаметром поршня 7 (K7)
600-26878-1	регулируемый насосный элемент (KR)

\*соединение с наполнителем для свободные выпускные отверстия.

## Технические характеристики

Кол-во выпускных отверстий	1 - 5			
Резьбовое соединение	G 1/4 внутр. (BSPP)			
Макс. раб. давление	350 бар.			
Смазочный материал	консистентная смазка NLGI-2 NLGI-3 по запросу масло вязкостью не мене 20 мм <sup>2</sup> /с			
Объем нагнетаемой смазки за один ход поршня	5 мм 0.11 см <sup>3</sup>	6 мм 0.16 см <sup>3</sup>	7 мм 0.23 см <sup>3</sup>	регул. 0.04 - .18 см <sup>3</sup>
Объем нагнетаемой смазки за час	передаточное отношение	70:1	280:1	700:1
(при 60 Гц объем возрастает на 20%)	диам. поршня 5 мм	115 см <sup>3</sup>	29 см <sup>3</sup>	11 см <sup>3</sup>
	диам. поршня 6 мм	172 см <sup>3</sup>	43 см <sup>3</sup>	17 см <sup>3</sup>
	диам. поршня 7 мм	253 см <sup>3</sup>	63 см <sup>3</sup>	25 см <sup>3</sup>
	регул.	46-200 см <sup>3</sup>	11.5 – 52 см <sup>3</sup>	5 – 22 см <sup>3</sup>
Раб. температура	от - 20°C до 70°C			
Осуществление контроля	ультразвуковой сенсор с индикацией уровня смазки (полный/пустой)			

## Размеры

Объем резервуара (в литрах)	Высота	Ширина	Глубина
8 л (пластик.) (электр. индикатор контроля уровня смазки)	507 мм	280 – 360 мм (в зависимости от версии)	227 – 300 мм (в зависимости от версии)
4 л (пластик.) (электр. индикатор контроля уровня смазки)	406 мм		
5 л (металл.) (электр. индикатор контроля уровня смазки)	435 мм		

# Таблица типов насосов серии 205



Комплектация насоса определяется обозначением его типа на табличке.

## Примеры обозначений типов:

### Описание

P205-	M	070-	4XYN	5 K6-	380-420/440-480
P205-	M	070-	5XYN	1 K7-	380-420/440-480
P205-	F	280-	4XYBU	1 K7-	
P205-	M	700-	8XYBU	2 KR-	380-420/440-480

### Основной тип насоса (тип корпуса)

P205 = корпус для всех насосов данного типа

### Рабочая группа привода:

M = трехфазный фланцевый электродвигатель обозначение с дополнениями, например, указанием раб. напряжения, частоты, типа взрывозащиты приводится в конце таблицы типов.

F = свободный конец вала

280 = передаточное число редуктора = 1:280

700 = передаточное число редуктора = 1:700

070 = передаточное число редуктора = 1:70

### Тип резервуара:

4 = пластик., 4 л

5 = лист. сталь, 5 л

8 = пластик, 8 л

XY = для консистентной смазки и масла

N = резервуар без возможности контроля

BU = резервуар с возможностью контроля (ультразвук)

*Указание: Ультразвуковой сенсор фиксирует 2 состояния: полный или пустой резервуар. При необходимости сообщать только о пустом резервуаре следует подключить соответствующие контакты. Для работы сенсора требуется напряжение 24 VDC.*

### Количество и тип насосных элементов:

1-5 = кол-во элементов

5, 6 или 7 = диаметр поршня (мм)

KR = регул. элемент системы, диаметр поршня 7 мм

### Дополнительные обозначения:

380-420, 440-480 = стандартный электродвигатель с рабочим напряжением 380-420 В/50 Гц и 440-480 В/60 Гц

000 = насос без мотора, но с соединительным фланцем





Насос серии 215

Насос высокого давления, способный управлять 15-тью насосными элементами и используемый в автоматической прогрессивной системе смазки. Может использоваться для непосредственной смазки точек смазывания или как элемент централизованной системы смазки в прогрессивных системах смазки.

Оснащен трехфазным электродвигателем 380-420 В, 50 Гц или 440-480 В, 60 Гц. Может иметь свободный конец вала для подключения других двигателей или маятникового привода. Возможно установка различного передаточного числа редуктора и резервуаров разного объема (с или без возможности контроля уровня смазки). Резервуар (объемом 4, 8, 10 или 30 л) подходит как для консистентной смазки, так и для масла.

## Распространенные модели насосов серии 215

Рег. №	Описание	Двигатель	Передаточное число редуктора	Объем резервуара (в литрах)	Возможность контроля	Кол-во элементов (диаметр поршня)
660-40707-1	P215-M100-30XYBU-13K7-380-420-440/480	трехфазный	100:1	30	да	13 (7мм)
660-40724-4	P215-M490-10XYBU-2K7-380-420/-440/480	трехфазный	490:1	10	да	2 (7мм)
660-40729-4	P215-M100-30XYBU-1K6-380-420/-440/480	трехфазный	100:1	10	да	1 (6 мм)
660-40751-1	P215-M100-10XYBU-6K7-380-420/-440/480	трехфазный	49:1	10	да	6 (7мм)
660-40569-7	P215-F049-30XYN-3K7-000	свободный конец вала, без двигателя	100:1	30	нет	13 (7мм)
660-40751-6	P215-M100-10XYBU-2K6-380-420/-440/480	трехфазный	100:1	10	да	2 (6мм)

Насосы данной серии не имеют предохранительного клапана. Клапан заказывается отдельно.

## Комплектующие

Рег. №	Описание	Диаметр патрубка	Давление
624-25478-1	Предохранительный клапан	патрубок 6 мм через тройник	200 бар
624-25479-1	Предохранительный клапан	патрубок 6 мм через тройник	350 бар
624-25480-1	Предохранительный клапан	патрубок 8 мм через тройник	200 бар
624-25481-1	Предохранительный клапан	патрубок 8 мм через тройник	350 бар
624-25482-1	Предохранительный клапан	патрубок 10 мм через тройник	200 бар
624-25483-1	Предохранительный клапан	патрубок 10 мм через тройник	350 бар
304-17571-1	соединение с наполнителем G 1.4" внутр.* (BSPP)		
304-17574-1	соединение с наполнителем G 1.4" внутр.* (BSPP)		
600-25047-3	Насосный элемент K7		
600-25046-3	Насосный элемент K6		

\* Для свободных выпускных отверстий

## Технические характеристики

Кол-во выпускных отверстий	1-15				
Резьбовое соединение	G 1/4 внутр. (BSPP)				
Макс. раб. давление	350 бар (5076 psi)				
Смазочный материал	консистентная смазка NLGI-2 NLGI-3 по запросу масло вязкостью не мене 20 мм <sup>2</sup> /с				
Объем нагнетаемой смазки за один ход поршня (диапазон заданного значения от 25% до макс. 100%)	6 мм		7 мм		
	0.04 – 0.16 см <sup>3</sup>		0.057 – 0.23 см <sup>3</sup>		
Объем нагнетаемой смазки за час (при частоте 60 Гц объем возрастает на 20%)	передаточное число:	490:1	100:1	49:1	7:1 (только для F и P)
	диам. поршня 6 мм	27 см <sup>3</sup>	132 см <sup>3</sup>	268 см <sup>3</sup>	
	диам. поршня 7 мм	39 см <sup>3</sup>	189 см <sup>3</sup>	386 см <sup>3</sup>	
	диам. поршня 7 мм				
Раб. температура	от - 20°C до 70°C				
Осуществление контроля	ультразвуковой сенсор с контролем уровня смазки (полный/пустой)				

## Размерные характеристики

Объем резервуара (в литрах)	Высота	Ширина	Глубина
4 л* (без электр. индикатора контроля уровня смазки)	438 мм	411 – 453 мм (в зависимости от модели)	326 мм
8 л* (без электр. индикатора контроля уровня смазки)	539 мм		
10 л** (без электр. индикатора контроля уровня смазки)	520 мм		
30 л** (без электр. индикатора контроля уровня смазки)	760 мм		
Электр. индикатор контроля уровня смазки	30 мм	125 мм	65 мм

\* прозрачный, пластик

\*\* металлический

# Таблица типов насосов серии 215



Комплектация насоса определяется обозначением его типа на табличке.

## Примеры обозначений типов:

### Описание

P215-	M	490-	10XYBU	5 K6-	380-420/440-480, 500
P215-	F	100-	30XYN	1 K7-	
P215-	P	007-	8XYN	1 K7-	
P215-	M	049-	10XYBU	2 KR-	000

### Основной тип насоса (тип корпуса)

P215 = корпус для всех насосов данного типа

### Рабочая группа привода:

M = трехфазный фланцевый электродвигатель обозначение с дополнениями, например, указанием раб. напряжения, частоты, типа взрывозащиты приводится в конце таблицы типов.

F = свободный конец вала

P = маятниковый привод

490 = передаточное число редуктора = 1:490

100 = передаточное число редуктора = 1:100

049 = передаточное число редуктора = 1:49

007 = передаточное число редуктора = 1:7 (только для F и P)

### Тип резервуара:

4 = 4 л пластик

8 = 8 л пластик

10 = 10 л металлический

XY = для консистентной смазки и масла

N = резервуар без возможности контроля

BU = резервуар с возможностью контроля (ультразвук)

*Указание: Ультразвуковой сенсор фиксирует 2 состояния: полный или пустой резервуар. При необходимости сообщать только о пустом резервуаре следует подключить соответствующие контакты. Для работы сенсора требуется напряжение 24 VDC.*

### Количество и тип насосных элементов:

1-15 = кол-во элементов

K6 или K7 = диаметр поршня (мм)

### Дополнительные обозначения:

380-420,

440-480

= станд. электродвигатель с раб. напряжением 380-420 В/50 Гц и 440-480 В/60 Гц

500

= однодиапазонный электродвигатель с номинальным напряжением сети 500В/50 Гц

000

= насос без мотора, но с соединительным фланцем

# Гидравлический насос для смазки HTL 101



Насос централизованной системы смазки HTL 101 с гидравлическим приводом. Используется главным образом для смазки гидравлических молотов. Может применяться и для смазки других гидравлических механизмов.

Благодаря своей компактности насос отлично подходит для непосредственного монтажа на молоте или других механизмах. Привод осуществляется посредством гидравлической системы прибора-носителя. Пока молот (любой другой механизм) находится в движении, насос непрерывно нагнетает смазочный материал, например, пасту или консистентную смазку NLGI-2 к точкам смазывания.

Насос имеет 400-граммовый сменный картридж. Следящий поршень красного цвета служит для оптического контроля за уровнем смазки в картузе. Как только этот поршень достигает контрольной отметки (на контрольном окошке), картридж пора заменить.

Объем нагнетаемой смазки регулируется с помощью дроссельной заслонки, благодаря чему насос можно устанавливать на молотах различной величины. Контроль работы насоса осуществляется либо судя по вращению эксцентрикового вала, либо по изменению позиции следящего поршня.



Насос HTL

Насос работает при температуре -25°C, пригоден для использования под водой (на глубине до 10 м).

## Технические характеристики

Объем нагнетаемой смазки	0, 22 см <sup>3</sup> /за ход поршня
Рабочая температура	от -25°C до 80°C
Заводские настройки	4 об/мин
Настройки предохранительного клапана	120 бар
Макс. давление гидравлической системы	250 бар
Мин. давление гидравлической системы	100 бар
Резьба входного патрубка маслопривода	M16 x 1,5 мм
Резьба патрубка обратного хода маслопривода	M16 x 1,5 мм
Резьба присоединения смазочной трубки	G 1/4
Выходные отверстия для смазки	3 разл. отверстия (расположенные сверху, внизу, с задней стороны)

## Размерные характеристики

Высота (включая картридж)	Ширина	Глубина
302 мм	173 мм	85 мм
302 мм	173 мм	85 мм



Картридж для HTL

## Распространенные модели насоса серии HTL101

Рег. №	Модель	Емкость картриджа см <sup>3</sup>	Консистентная смазка
642-40816-1	HTL101	400	консистентная смазка или паста

## Распространенные модели картриджей для HTL

Рег. №	Картридж со смазочным материалом	Рег. №	Упаковка по 12 картриджей
542-34074-1	паста	642-37608-1	паста
542-34048-2	консистентная смазка	642-37608-1	консистентная смазка



# Централизованные и прогрессивные системы смазки



## SSV-распределитель



SSV-распределитель

SSV-распределители представляют собой поршневые распределители, регулирующие подачу нагнетаемого объема смазки.

После закрытия одного из выпускных отверстий осуществляется нагнетание смазки в другое отверстие, расположенное ниже. Вариативность распределения достигается благодаря общему числу отверстий. Кроме того, при перераспределении смазки возможно использование других (внутренних) способов. Отличительной особенностью распределителя прогрессивной системы смазки является полное распределение смазки по одной из смазочных линий перед переходом к другой. Благодаря этому может

осуществляться оптический и технический (с использованием электрических устройств) контроль системы смазки. Насос имеет от 6 до 22 выпускных отверстий, пригоден для консистентной смазки NLGI-2 или масла вязкостью не менее 40 мм<sup>2</sup>/с.

Распределители, поставляемые компанией Lincoln, не имеют чувствительных к помехам резиновых уплотнительных прокладок. Поэтому они могут использоваться в условиях высоких противодавлений (до 100 бар между 2-мя выпускными отверстиями) и в широком температурном диапазоне. Макс. рабочее давление составляет 350 бар.

Преимущества:

- Отсутствие резиновых уплотнителей
- Конструкционное исполнение в виде блока
- Возможность внутренней концентрации смазки в выпускных отверстиях
- Легкий контроль
- При замене распределителя, не требуется дополнительная настройка, что позволяет работать всей системе без ошибок и сбоев.
- Высокое раб. давление

## Модели

без возможности проведения контроля

Диаметр входного резьбового соединения: R 1/8" внутр. (BSPP)			Кол-во выпускных отверстий	Диаметр входного резьбового соединения: R 1/8" NPT внутр.	
сталь	высококачественная сталь 1,4305	высококачественная сталь 1,4571		сталь	высококачественная сталь 1,4305
619-26473-1	619-27471-1	619-27824-1	6	619-27121-1	619-27792-1
619-25730-2	619-27473-1	619-27825-1	8	619-26396-2	619-27796-1
619-26841-1	619-27475-1	619-27889-1	10	619-26844-1	619-27800-1
619-25731-2	619-27477-1	619-27900-1	12	619-26398-2	619-27804-1
619-28862-1	619-29063-1		14		
619-28863-1	619-29064-1		16		
619-28864-1	619-29065-1		18		
619-28865-1	619-29066-1		20		
619-28866-1			22		



SSV6-K с контрольным штифтом

## Контрольный штифт

для оптического контроля

Диаметр входного резьбового соединения: R 1/8" внутр. (BSPP)			Кол-во выпускных отверстий	Диаметр входного резьбового соединения: R 1/8" внутр. NPT	
сталь	высококачествен- ная сталь 1,4305	высококачествен- ная сталь 1,4571		сталь	высококачествен- ная сталь 1,4305
619-26474-3	619-27471-1	619-27824-1	6	619-27122-1	619-27793-1
619-25754-4	619-27473-1	619-27825-1	8	619-26646-2	619-27797-1
619-26842-2	619-27475-1	619-27889-1	10	619-26845-2	619-27801-1
619-25755-4	619-27477-1	619-27900-1	12	619-26648-2	619-27805-1
619-28871-1	619-27814-1		14	619-28899-1	
619-28872-1	619-27725-1		16	619-28900-1	
619-28873-1	619-27973-1		18	619-28901-1	
619-28874-1	619-27947-1		20	619-28902-1	
619-28875-1			22		

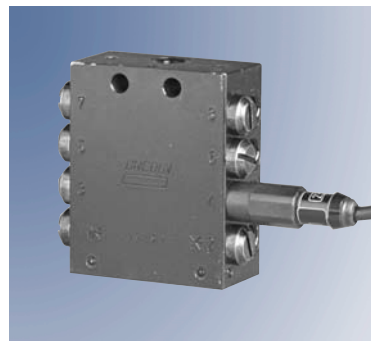

SSV8-N с детектором поршня

## SSV-распределитель с детектором поршня (N)

для проведения контроля с помощью электрических устройств; стандартная длина кабеля: 3 м

Диаметр входного резьбового соединения: G 1/8" внутр. (BSPP) сталь	высококачественная сталь 1,4305	Кол-во выпускных отверстий	Диаметр входного резьбового соединения: 1/8" внутр. NPT, сталь
619-28257-1	619-29003-1	6	619-28653-1
619-28258-1		8	619-28654-1
619-28259-1	619-28529-1	10	
619-28260-1	619-29004-1	12	
619-28890-1		14	
619-28907-1		16	
619-28957-1		18	
619-28935-1		20	
619-29015-1		22	

Датчик поршня также доступен с версией штепселя - спрашивайте у вашего ближайшего представителя Линкольна.

## Технические характеристики

Кол-во выпускных отверстий	от 6 до 22
Макс. раб. давление	350 бар
Макс. дифференциал давления	100 бар
Дозировка объема на каждое из отверстий и ход поршня	0,2 см <sup>3</sup>
Резьбовое соединение выпускного отверстия	M 10 x 1 (допускаются к использованию только с резьбовыми соединениями и фитингами фирмы Lincoln)
Имеющиеся в наличии материалы	<ul style="list-style-type: none"> <li>● сталь, оцинкованная, хромированная, черного цвета</li> <li>● высококачественная сталь (1.4305) , высококачественная сталь (1.4571), кислотостойкая сталь для SSV6-12</li> </ul>
Рабочая температура	от - 25°C до 70°C

Указание: Никогда не закрывать выпускные отверстия 1 и 2!

## Размерные характеристики

Кол-во выпускных отверстий	Высота	Ширина	Глубина
6	60 мм	60 мм	30 мм
8	75 мм		
10	90 мм		
12	105 мм		
14	120 мм		
16	135 мм		
18	150 мм		
20	165 мм		
22	180 мм		

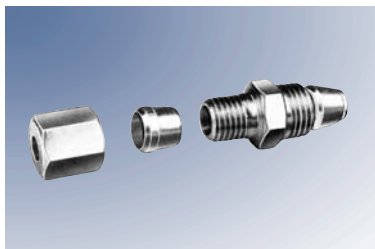

Обратный клапан, раскручиваемый

## Обратные клапана для выпускных отверстий, раскручиваемые

Рег. №	Описание
504-30344-2	обратный клапан для трубы диаметром 4 мм
504-30344-4	обратный клапан для трубы диаметром 6 мм
504-31709-1	обратный клапан для трубы диаметром 4 мм - высококачественная сталь
504-31705-1	обратный клапан для трубы диаметром 6 мм - высококачественная сталь



Обратный клапан QuickLinc

## QuickLinc - Быстромонтируемые резьбовые соединения

Рег. №	Описание
226-14091-4	обратный клапан для трубы диаметром 6 мм, под высоким давлением (для главного распределителя)
226-14091-6	обратный клапан для трубы диаметром 4 мм, под давлением средней силы (для вторичного распределителя)
226-14091-2	обратный клапан для трубы диаметром 6 мм, под давлением средней силы (для вторичного распределителя)

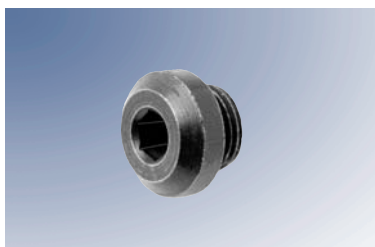

Навинчивающаяся заглушка для выпускного отверстия

## Прочее

Рег. №	Описание
303-17499-3	заглушки для выпускных отверстий М 10 x 1
303-19346-2	заглушки для выпускных отверстий М 10 x 1, из высококачественной стали
219-13798-3	резиновое кольцо круглого сечения для заглушек*

\* Только при использовании детекторов

SSVM-распределители обладают теми же преимуществами, что и SSV-распределители, но они меньше по габаритам и уступают SSV-распределителям по объему нагнетаемой смазки в выпускное отверстие на каждый ход поршня. Поэтому данный тип распределителей используется преимущественно для небольших циклов смазки легкодоступных точек смазывания.

Контроль их функционирования может осуществляться с помощью электронных устройств (в зависимости от выбранных опций), либо визуально. Распределители данной серии имеют от 6 до 12 выпускных отверстий. Для устройства подходят смазки вязкостью NLGI-2 и масло вязкостью не менее 40 мм<sup>2</sup>/с.

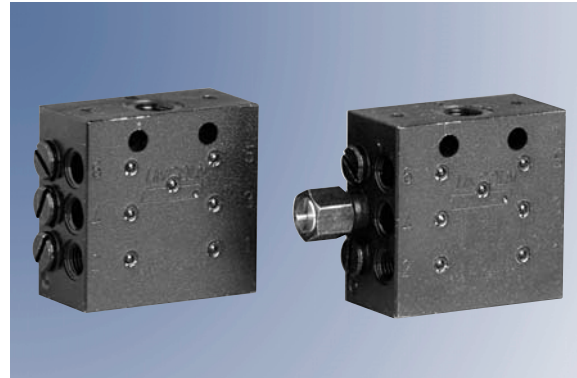

SSVM

## Стандартная модель

Диаметр входного резьбового соединения: G 1/8" внутр. (BSPP), сталь	Кол-во выпускных отверстий	Диаметр входного резьбового соединения: 1/8" внутр. NPT, сталь
619-26761-1	6	619-26764-1
619-37044-1	8	619-26650-1
619-26846-1	10	619-26848-1
619-37049-1	12	619-26653-1

## С контрольным штифтом (К)

Диаметр входного резьбового соединения: G 1/8" внутр. (BSPP), сталь	Кол-во выпускных отверстий	Диаметр входного резьбового соединения: 1/8" внутр. NPT, сталь
619-26762-3	6	619-26765-3
619-37045-3	8	619-26651-3
619-26847-2	10	619-26849-2
619-37050-3	12	619-26654-3

## С контрольным штифтом и концевым выключателем (KS)

Диаметр входного резьбового соединения: G 1/8" внутр. (BSPP), сталь	Кол-во выпускных отверстий	Диаметр входного резьбового соединения: 1/8" внутр. NPT, сталь
619-27078-1	6	
619-27079-1	8	
619-27080-1	10	
619-27081-1	12	



## С контрольным штифтом и датчиком (KN)

Диаметр входного резьбового соединения: G 1/8" внутр. (BSPP), сталь	Кол-во выпускных отверстий	Диаметр входного резьбового соединения: 1/8" внутр. NPT, сталь
619-27667-1	6	
619-27668-1	8	
619-27669-1	10	
619-27670-1	12	

## С контрольным штифтом и адаптером для датчика (KA)

Диаметр входного резьбового соединения: G 1/8" внутр. (BSPP), сталь	Кол-во выпускных отверстий	Диаметр входного резьбового соединения: 1/8" внутр. NPT, сталь
619-27663-1	6	
619-27664-1	8	
619-27665-1	10	
619-27666-1	12	

## Технические характеристики

Кол-во выпускных отверстий	от 6 до 22
Макс. раб. давление	200 бар
Макс. противодействие	40 бар
Дозировка объема на каждое из отверстий за ход поршня	0,07 см <sup>3</sup>
Резьбовое соединение выпускного отверстия	M 8 x 1 (допускаются к использованию только с резьбовыми соединениями и фитингами фирмы Lincoln)
Имеющиеся в наличии материалы	сталь, оцинкованная, хромированная, черного цвета
Рабочая температура	от - 25°C до 70°C

Указание: Никогда не закрывать выпускные отверстия 1 и 2!

## Размерные характеристики

Кол-во выпускных отверстий	Высота	Ширина	Глубина
6	48,5 мм	50 мм	25 мм
8	60 мм		
10	71,5 мм		
12	83 мм		

## Комплекующие SSVM-распределителей

Рег. №	Описание
Резьбовые соединения 519-31661-1	обратный клапан для трубы диаметром 4 мм
QuickLinc, быстромонтируемые резьбовые соединения 226-14091-5	обратный клапан для трубы диаметром 4 мм
Прочие 303-17530-1 209-12464-7	заглушки для выпускных отверстий M 8 x 1 медная прокладка для заглушки

# Фланцевый распределитель SSV-FL



Распределитель данного типа разработан на основе стандартного SSV-распределителя, прикрепленного к основной плите. Пригоден для эксплуатации при неблагоприятных условиях, например, в сталелитейной индустрии. Возможно подсоединение к трубопроводу диаметром 10 мм. Во время проведения техосмотра распределитель может легко демонтироваться без отсоединения от маслопроводов, - это значительно экономит время.

Контроль функционирования устройства может осуществляться с помощью датчика (SSV-FL-KN), либо визуально (SSV-FL-K). Распределитель данной серии может иметь от 1 до 12 выпускных отверстий. Устройство подходит для работы с консистентной смазкой NLGI-2 и маслом вязкостью не менее 40 мм<sup>2</sup>/с.



SSV-FL10-K

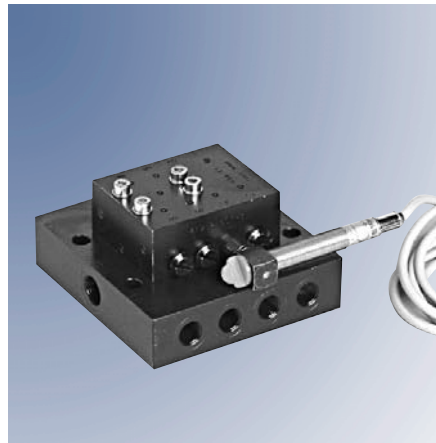

SSV-FL8-KN

## Модели

SSV-FL-K	Кол-во выпускных отверстий	SSV-FL-KN
619-40646-1	1	619-40678-1
619-40646-2	2	619-40678-2
619-40646-3	3	619-40678-3
619-40646-4	4	619-40678-4
619-40646-5	5	619-40678-5
619-40646-6	6	619-40678-6
619-40646-7	7	619-40678-7
619-40646-8	8	619-40678-8
619-40646-9	9	619-40678-9
619-40647-1	10	619-40679-1
619-40647-2	11	619-40679-2
619-40647-3	12	619-40679-3

## Технические характеристики

Кол-во выпускных отверстий	от 1 до 12
Макс. раб. давление	300 бар
Макс. противодействие	100 бар
Дозировка объема на каждое из отверстий за ход поршня	0,2 см <sup>3</sup>
Резьбовое соединение выпускного отверстия	G 1/4 внутр. (BSPP)
Резьбовое соединение впускного отверстия	G 3/8 внутр. (BSPP)
Имеющиеся в наличии материалы	сталь оцинкованная, хромированная, черного цвета
Рабочая температура	от - 25°C до 70°C

# Фланцевый распределитель SSV-FL

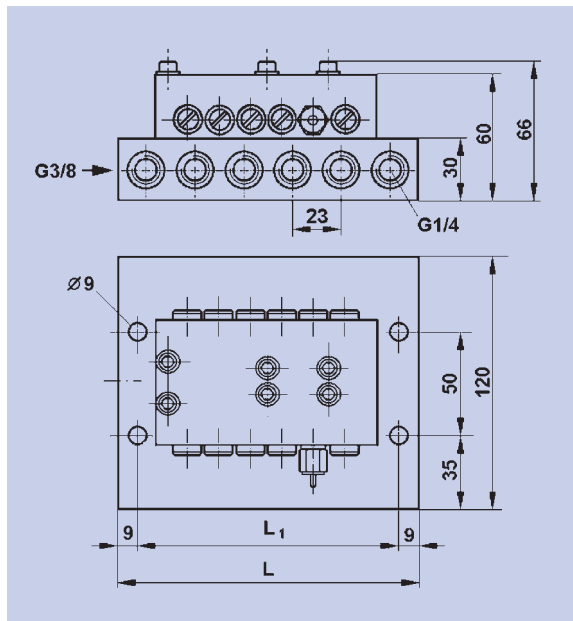

Размерные характеристики распределителя SSV-FL

## Комплектующие SSV-FL-распределителей

Пер. №	Описание
223-13052-1	обратный клапан выпускного отверстия для трубы диам. 6 мм
223-13052-2	обратный клапан выпускного отверстия для трубы диам. 8 мм
2230130520-3	обратный клапан выпускного отверстия для трубы диам. 10 мм

## Размерные характеристики

Кол-во выпускных отверстий	Высота	Ширина	Глубина
1	97 мм	120 мм	66 мм
2			
3			
4	112 мм	120 мм	66 мм
5	97 мм		
6		120 мм	66 мм
7	112 мм		
8		120 мм	66 мм
9	127 мм		
10			
11	142 мм	120 мм	66 мм
12			

## Мультилинейные и прогрессивные системы смазки

Пер. №	Стр.	Пер. №	Стр.	Пер. №	Стр.
09012	14	550-36971-3	12	619-26848-1	29
09024	14	600-25046-3	21	619-26849-2	29
09212	14	600-25047-3	21	619-27078-1	29
09224	14	600-26178-1	18	619-27079-1	29
09412	14	600-26875-2	18	619-27080-1	29
09424	14	600-26876-2	18	619-27081-1	29
09812	14	600-26877-2	18	619-27121-1	25
09824	14	600-26878-1	18	619-27122-1	26
94222	14	600-28750-1	15	619-27471-1	25
94422	14	604-25103-1	6	619-27472-1	26
94822	14	604-25105-2	8	619-27473-1	25
209-12464-7	30	604-25109-2	6	619-27474-1	26
219-13798-3	28	604-25111-3	8	619-27475-1	25
223-13052-1	32	604-25129-2	8	619-27476-1	26
223-13052-2	32	604-25130-3	8	619-27477-1	25
223-13052-3	32	604-27162-1	6	619-27663-1	30
226-14091-2	30	604-27213-1	8	619-27664-1	30
226-14091-4	30	604-27223-1	8	619-27665-1	30
226-14091-5	30	604-28766-1	7	619-27666-1	30
226-14091-6	30	604-28767-1	7	619-27667-1	30
226-14105-5	15	604-28768-1	7	619-27668-1	30
233-13090-9	15	604-28769-1	7	619-27669-1	30
233-13124-8	15	619-25730-2	25	619-27670-1	30
234-13188-2	17	619-25731-2	25	619-27725-1	25
236-10127-1	17	619-25754-4	26	619-27792-1	25
244-14161-1	15	619-25755-4	26	619-27793-1	26
244-14164-1	7	619-26396-2	25	619-27796-1	25
303-17499-3	28	619-26398-2	25	619-27797-1	26
303-17530-1	30	619-26473-1	25	619-27800-1	25
303-19346-2	28	619-26474-3	26	619-27801-1	26
304-17571-1	18/21	619-26646-2	26	619-27804-1	25
304-17574-1	18/21	619-26648-2	26	619-27805-1	26
504-30344-4	28	619-26650-1	29	619-27814-1	25
504-30345-2	28	619-26651-3	29	619-27824-1	25
504-31705-1	28	619-26653-1	29	619-27825-1	25
504-31709-1	28	619-26654-3	29	619-27854-1	26
519-31661-1	30	619-26761-1	29	619-27855-1	26
538-36763-4	15	619-26762-3	29	619-27889-1	25
538-36763-5	15	619-26764-1	29	619-27900-1	25
542-34048-2	24	619-26765-3	29	619-27947-1	26
542-34074-1	24	619-26841-1	25	619-27973-1	25
550-36791-1	12	619-26842-2	26	619-27974-1	26
550-36970-1	12	619-26844-1	25	619-28201-1	26
550-36970-2	12	619-26845-2	26	619-28257-1	27
550-36970-3	12	619-26846-1	29	619-28258-1	27
550-36971-2	12	619-26847-2	29	619-28259-1	27

Пер. №	Стр.	Пер. №	Стр.	Пер. №	Стр.
619-28260-1	27	624-25479-1	21	655-40655-9	18
619-28529-1	27	624-25480-1	21	655-40673-2	18
619-28653-1	27	624-25481-1	21	655-40704-2	18
619-28654-1	27	624-25482-1	21	660-40569-7	21
619-28862-1	25	624-28070-1	18	660-40707-1	21
619-28863-1	25	624-28483-1	21	660-40724-4	21
619-28864-1	25	624-28774-1	18	660-40729-4	21
619-28865-1	25	624-28859-1	15	660-40751-1	21
619-28866-1	25	624-28891-1	15	660-40751-6	21
619-28871-1	26	624-28892-1	15	810-55291-1	17
619-28872-1	26	624-28894-1	15	P30131211151	9
619-28873-1	26	624-28931-1	15	P30131411110	10
619-28874-1	26	638-37548-1	15	P30131411151	9
619-28875-1	26	638-37549-1	15	P30142611111	9
619-28890-1	27	638-37549-2	15	P30142811111	9
619-28899-1	26	638-37561-1	15	P30161211151	9
619-28900-1	26	642-37608-1	24	P30161411110	10
619-28901-1	26	642-37609-2	24	P30161411151	9
619-28902-1	26	642-40816-1	24	P30162611111	9
619-28907-1	27	644-37426-1	14	P30162811111	9
619-28935-1	27	644-40550-4	14	P30191211151	9
619-28957-1	27	644-40583-3	14	P30191411110	10
619-29003-1	27	644-40645-2	14	P30191411151	9
619-29004-1	27	644-40645-3	14	P30192611111	9
619-29015-1	27	644-40716-2	14	P30192811111	9
619-29063-1	25	644-40717-5	14	P31131211151	9
619-29064-1	25	644-40718-1	14	P31131411110	10
619-29065-1	25	644-40718-5	14	P31131411151	9
619-29066-1	25	644-40718-7	14	P31142611111	9
619-37044-1	29	644-40718-8	14	P31142811111	9
619-37045-3	29	644-40719-5	14	P31161211151	9
619-37049-1	29	644-40719-6	14	P31161411110	10
619-37050-3	29	644-40721-5	14	P31161411151	9
619-40646-1	31	644-40762-2	14	P31162611111	9
619-40646-2	31	644-40824-1	17	P31162811111	9
619-40646-3	31	644-40824-2	17	P31191211151	9
619-40646-4	31	644-40826-1	17	P31191411110	10
619-40646-5	31	644-40827-1	17	P31191411151	9
619-40646-6	31	650-40765-4	10	P31192611111	9
619-40646-7	31	650-40765-5	10	P31192811111	9
619-40646-8	31	650-40765-6	10	P32131210531	11
619-40646-9	31	650-40768-3	10	P32131410531	11
619-40647-1	31	650-40768-4	10	P32161210531	11
619-40647-2	31	650-40768-5	10	P32161410531	11
619-40647-3	31	655-40654-2	18	P32191210531	11
624-25478-1	21	655-40655-3	18	P32191410531	11



# Информация – ключ к продуктивности!



Продуктивность - это ключ к сегодняшней глобальной экономике. "Линкольн" - лидер в познаниях, технологии и обслуживании систем смазки - ключ к полной продуктивности обслуживаемых вами систем.

Перед вами каталог "Двухконтурные системы". Другие каталоги, буклеты, руководства пользователей и техническую информацию вы можете получить в местном представительстве "Линкольн", у дистрибьюторов или в Lincoln GmbH & Co. KG, Walldorf, Germany (см. адрес на последней странице).

Для получения дополнительной информации просто свяжитесь с нами по телефону, факсимильной связи или через наш сайт [www.lincolnindustrian.de](http://www.lincolnindustrian.de), чтобы найти ближайшего представителя "Линкольн".

**Как известно, информация - ключ к продуктивности.**



# Глобальная дистрибьюторская и сервисная сеть фирмы "Линкольн" – лучшая в своей отрасли промышленности

Где бы Вы ни находились, в Вашем распоряжении сотни локальных дистрибьюторов

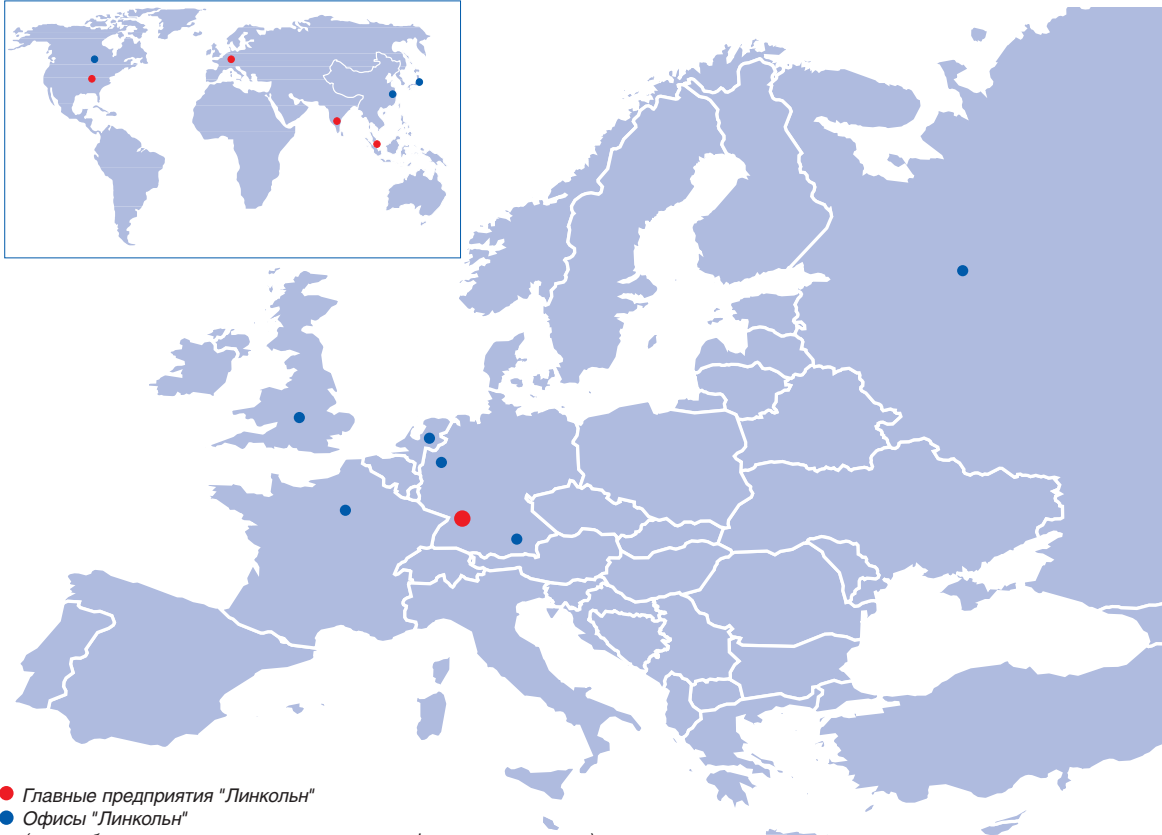

- Главные предприятия "Линкольн"
- Офисы "Линкольн"  
(дистрибьюторские, агентские и проектные фирмы не показаны)

На любых уровнях обслуживания – при выборе и оценке систем смазки, установке систем, проектировке с учетом требований клиента, или при поставке продукции высшего качества – сотрудники главных предприятий "Линкольн", его офисов, агентских и дистрибьюторских фирм обеспечивают гарантию того, что вы всегда получите наилучший результат.

## Локальные дистрибьюторы смазочных систем.

Наши локальные дистрибьюторы смазочных систем предлагают Вам свои знания и опыт самого высокого уровня в данной отрасли промышленности. Специально по заказу клиента проектируются системы именно с той комбинацией деталей и узлов производства фирмы "Линкольн", которая нужна именно Вам.

Затем опытные специалисты устанавливают систему на вашем предприятии, или эту работу выполняют Ваши рабочие под контролем наших специалистов. У каждого дистрибьютора всегда в наличии весь диапазон насосов, дозаторов, блоков управления, мониторов и аксессуаров к ним. Каждый дистрибьютор, продолжая наши традиции, соблюдает выполнение самых строгих требований, предъявляемых к изделиям, системам и качеству обслуживания. От Сент-Луиса до Сингапура, Вальдорфа и далее по всему миру локальные дистрибьюторы, наилучших из всех выпускаемых смазочных систем, придут к Вам на помощь в любое время и в любом месте.

**Информацию о ближайшем фирменном торговом и сервисном представителе "Линкольн" вы можете получить, обратившись по следующим контактным телефонам:**

## Америка:

Сент-Луис, Миссури  
Тел. +1 314.679.4200  
Факс +1 800.424.5359  
[www.lincolnindustrial.com](http://www.lincolnindustrial.com)  
Локатор дистрибьютора

## Европа/Средний Восток/ Африка:

Вальдорф, Германия  
Тел. + 49.6227.33.0  
Факс + 49.6227.33.259  
CONTACT

## Азия/Тихоокеанский регион:

Сингапур  
Тел. + 65.65880188  
Факс + 65.65883488

W-113-R-0305



Офіційний дистриб'ютор в Україні

Тел.: (057) 714-09-09

[www.irbis.ua](http://www.irbis.ua)

